



YAZILIM OTOMASYON ELEKTRONİK SAN.TİC.LTD.ŞTİ.

PEY-405 KULLANIM KILAVUZU

Kırcaali mahallesi Kayalı sok. Birel İş mrk No:22/41 BURSA

Tel:0.224 256 07 39-40-Fax:256 07 38 Gsm:0.533 467 01 49

URL:www.peykansoft.com-e-mail:info@peykansoft.com



İçindekiler

- 1-) GENEL TANITIM**
- 2-) DISPLAY VE TuŞ FONKSİYONLARI**
- 3-) LCD FONKSİYONLARI**
- 4-5) MENÜ FONKSİYONLARI LİSTESİ**
- 6-) HATA TANIMLAMASI**
- 7-) KUMAŞ CİNSİ VE BÖLME ORANI AYARI**
- 8-) HATA FONKSİYONLARI**
- 9-) TEKNİK ÖZELLİKLER**
- 10-) KLEMENS BAĞLANTILARI**

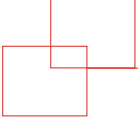

GENEL TANITIM

PEY-405 tekstilde kumaşların kalite kontrol işleminin bilgisayar kullanmadan genel amaçlı yapılabilmesi için tasarlanmış, barkod etiket basma özelliğine sahip bir veri terminalidir.

Metre sayacı ve kalite kontrol bilgi toplama cihazı olarak kullanılır. Kumaş metre bilgileri, PEY-405 Veri Terminaline takılacak encoder ile otomatik olarak ölçülür ve istenen set değerinde makina durdurulabilir. 2 Encoder girişi, makina üzerinden harici Reset ve Stop girişleri olmak üzere 4 optik yalıtımlı girişi vardır. Stop çıkışı olarak 1 adet röle bulunmaktadır. LCD fonksiyonlarına gereksiz girişlerde kullanıcıyı sürekli uyarır ve onu yönlendirecek mesajlar verir.

Nümerik ve alfa nümerik tuş takımı ile LCD fonksiyonlarını kullanarak veri girilebildiği gibi özel kontrol yazılımı sayesinde PC ile çift yönlü haberleşerek metraj bilgisi online görülebilir ve tüm fonksiyonları PC üzerinden programlanabilir, Barkod Etiket Programı PC üzerinden yüklenebilir. Ayrıca birden fazla Veri Terminaline ait bilgiler RS422RS232 üzerinden toplanıp Windows ortamında çalışan tüm programlama dilleri ile(Delphi, Visual Basic, C++ ,Access vs.) bilgisayarda raporlama, kumaş kalitesi ile ilgili istatistiksel inceleme.. vs uygulama geliştirme olanağı vardır.

DİSPLAY FONKSİYONLARI

- Position Display** : Kumaş metraj değerini sürekli olarak gösterir.
Set Led : İstenen metraj değerine ulaşıncaya Set Ledi sürekli olarak yanar.
Printer Led : Barkod Yazıcı'dan etiket basarken Printer Ledi sürekli olarak yanar.
PC Led : PC ile seri haberleşme aktifken PC Ledi 1 sn aralıklarla sürekli olarak yanıp söner.

TUŞ FONKSİYONLARI

- Reset Tuşu** : Kumaş metraj değerini ve karşılaşılan hata sayısını sıfırlar
stop Tuşu : Stop tuşuna basılınca makina enerjisi kesilir.

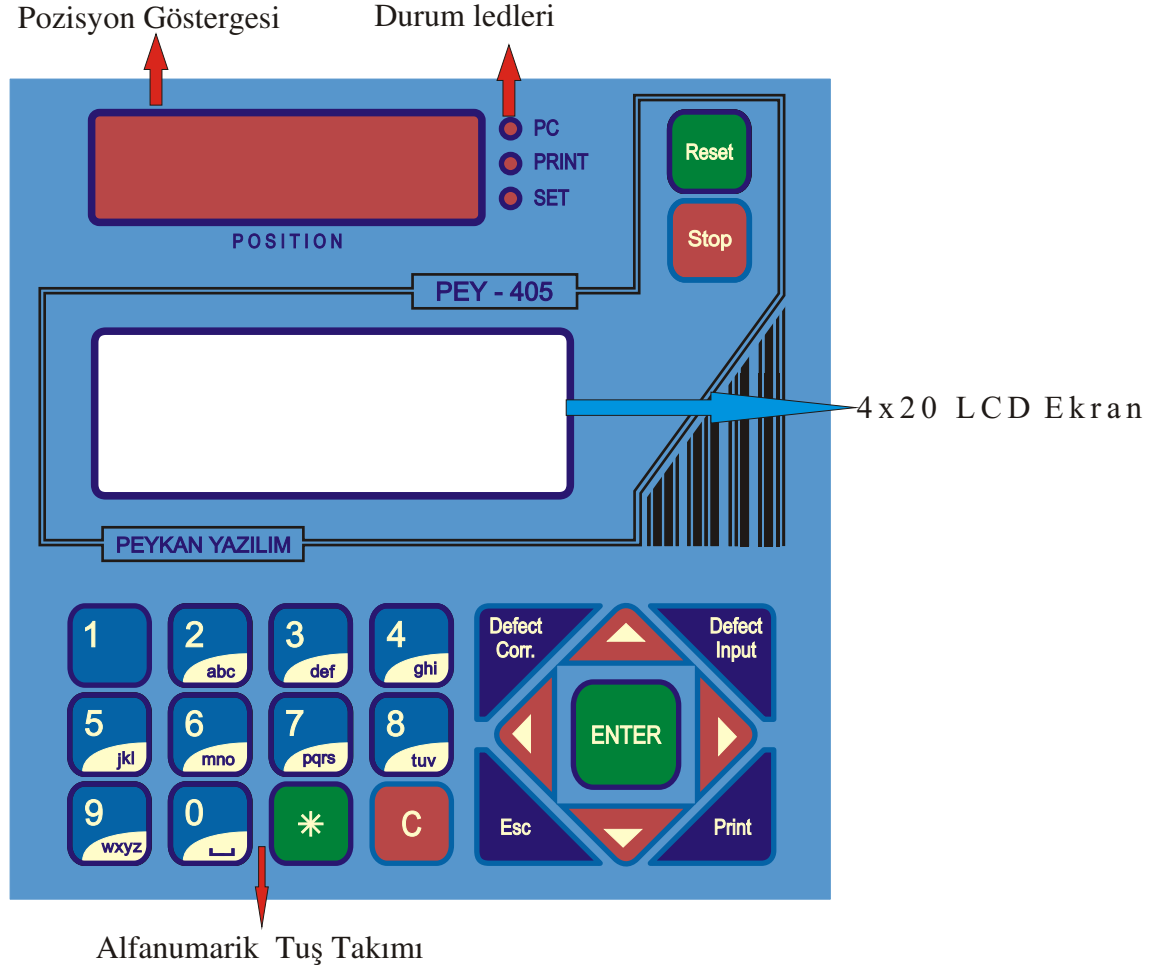

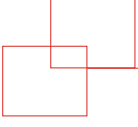

3. LCD FONKSİYONLAR

a. BEKLEME MODU

PEY-405 Veri Terminaline enerji verildiğindeki LCD fonksiyon konumudur.Bu konumdayken Menü Fonksiyonlarına Enter tuşuna basılarak geçilir.ESC işlemlerinde son ulaşılan konum da bekleme modudur.Bu modda top no,kumaş cinsi ve hata sayısı LCD ekranında sürekli olarak gösterilir ve yenilenir.

b.MENÜ FONKSİYONLARI

PEY-405 Veri Terminalini gereksinimlerinize göre ayarlamanıza olanak tanıyan bir dizi fonksiyon bulunmaktadır.

Menü fonksiyonlarına erişilmesi:

- 1 Bekleme modunda Enter tuşuna basın
2. İsteddiğiniz ana menüye ulaşmak için veya tuşlarını kullanarak istenen ana menüyü, MENÜ altındaki satıra (LCD 2. satıra) getirin.
3. Ana Menü alt menüler içeriyorsa, istediğiniz alt menüye ilerleyin. Menüye girmek için Enter tuşuna basın.
4. Menü ayarlarını değiştirme izni şifre ile verilmektedir.Böylelikle kalite kontrol masasının yetkisiz kişilerce kullanılmasını engellenir.
5. Ayarı değiştirdikten sonra kaydetmek için Enter tuşuna basın.Değiştirmek istemezseniz ESC tuşuna basın.

Menü fonksiyonundan çıkmak için:

ESC tuşuna basarak önceki menü düzeyine dönebilir veya ESC tuşuna iki kez basarak menüden çıkabilirsiniz.

Menü fonksiyonunda yazı yazma veya değer girmek için:

Yazı yazma: Türkçe karakterler kullanılabilir.

Her karaktere ulaşmak için bir veya daha fazla basın.

Boşluk için 0 tuşuna basın

Yazılan karakteri silmek için C tuşuna basın.

Cursoru ileri ya da geri hareket ettirmek için basın.

veya

tuşlarına



Değer girme: 0-9 arası nümerik tuşlara basın.

Cursoru ileri ya da geri hareket ettirmek için basın.

veya

tuşlarına



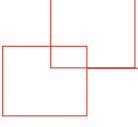

Menü Fonksiyonlarının Listesi:

1.HATA LiSTESi: Hataların tanımlandığı kısımdır. Max. 50 çeşit hata tanımlanabilir.

2.SET DEĞERİ:İstene metraj değerinde (000.00-999.99) röle çıkışı verip makinayı durdurur.

3.BÖLME ORANI:Bölme oranı kumaşın cinsine göre girilmesi gereken değerdir. Kumaşlar arasındaki esneme farkından dolayı metraj ölçümünde farklılıklar oluşur. Bu farkları önlemek için 50 çeşit 4 digit bölme oranı (0000-9999) girilebilir.

4.TOP ÖZELLİKLERİ:Top Özelliklerinin tanımlandığı kısımdır. 8 çeşit top özelliği tanımlanabilir.

1. Top özellikleri1
2. Top özellikleri2
- ...
8. Firma Adı(Örneğin,PEYKAN YAZILIM)

5. SERİ HABERLEŞME: PEY-405 Veri Terminalinin seri haberleşme özelliklerinin gösterildiği kısımdır. Barkod etiket basarken YAZICI, Enter tuşuna basılarak onaylanmalıdır.Onay tekrar Enter tuşuna basılarak kaldırılır.

YAZICI
RS232
RS422

6. MAKİNA KODU : PEY-405 Veri Terminali PC ile çift yönlü Seri Haberleşme (RS422-RS232) özelliği sayesinde Tek bir bilgisayar ve tek bir yazılımla 01-14 (Firma isteğine göre bu sayı 255'e çıkartılabilir.) adet PEY-405 Veri Terminali kontrol edilebilir. Dolayısıyla bir bilgisayar üzerinden 14 Veri Terminalinin raporları kolaylıkla alınabilir

7. ETİKET SAYISI: Barkod etiket kopya sayısı (1-9) girilir.

8. KUMAŞ CİNSİ : Kumaş esneme farkından dolayı kumaş tipi 01-50 arasında kod numarası olarak girilebildiğinden bölme oranı kumaş tipine göre otomatik olarak değişir. Bekleme modunda LCD ekranında sürekli gösterilir.

9. TOP NO : 5 digit top no'nun girildiği kısımdır. Barkod etiket basma işleminden sonra top no otomatik olarak bir artar. Bekleme modunda LCD ekranında sürekli gösterilir.

10. KALİTE : 6 digit karakter kumaş kalitesinin girildiği kısımdır.

11. ŞİFRE : 4 digit (0000-9999) kullanıcı şifresi bu menüde değiştirilebilir. Menü Fonksiyonları ayarlanmak istendiğinde şifre sorulur. Böylece PEY-405 Veri Terminalinin yetkisiz kişilerce kullanımı engellenmiş olur. Kullanıcı Şifresi unutulması durumunda Firmamızdan alacağınız Ana Şifre ile menü fonksiyonlarını ayarlayabilir, kullanıcı şifresini değiştirebilirsiniz.

12. KALİBRASYON: PEY-405 Veri Terminalinin bağlı olduğu mekaniğe göre kalibre edildiği kısımdır. Bu menüde o anki pozisyon değeri gösterilir. İstenen değer girilip Enter tuşuna basılmasıyla olması gereken bölme oranı otomatik olarak hesaplanır.

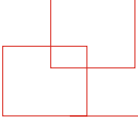

Menü fonksiyonlarının uygulaması:

1.Hata Tanımlaması:

a.Yeni Kayıt İşlemi:

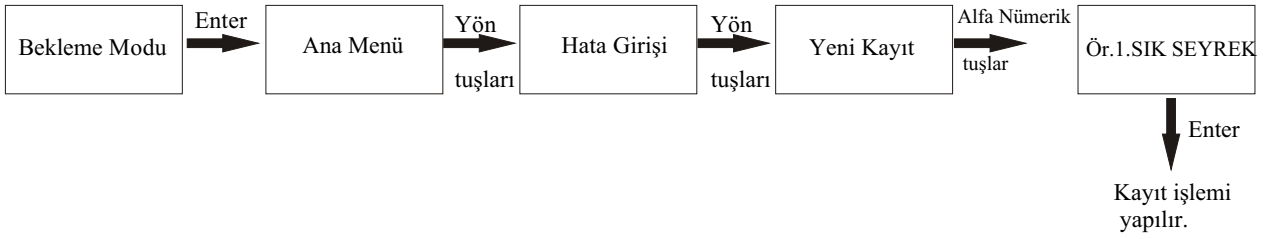

b.Kayıt Değiştirme:

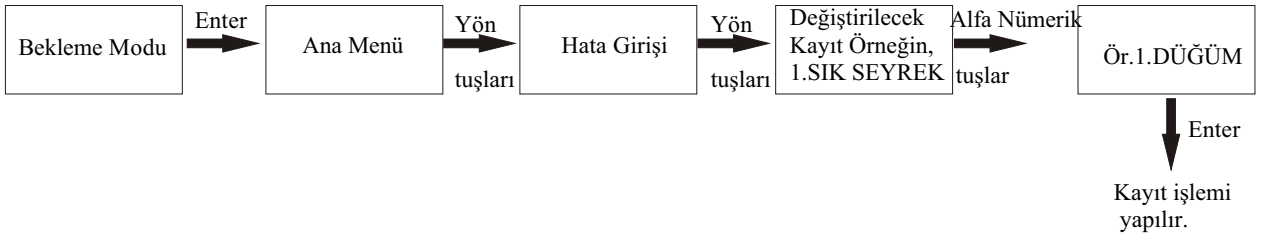

c.Son Kaydı Silme:

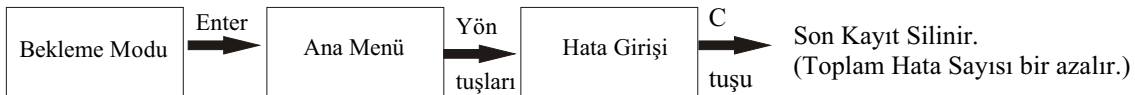

2.Top Özellikleri Uygulaması: 8 top özelliği tanımlanmıştır.Top özelliklerinin değerleri değiştirilebildiği gibi, top özelliği tanımı da değiştirilebilir.

a.Top Özelliği Değeri Değiştirme:

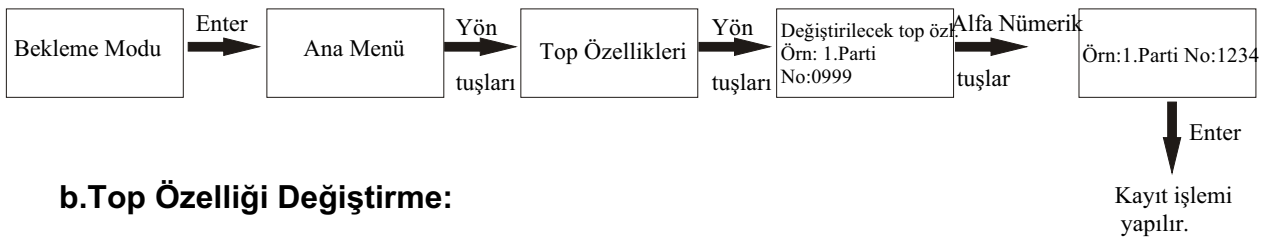

b.Top Özelliği Değiştirme:

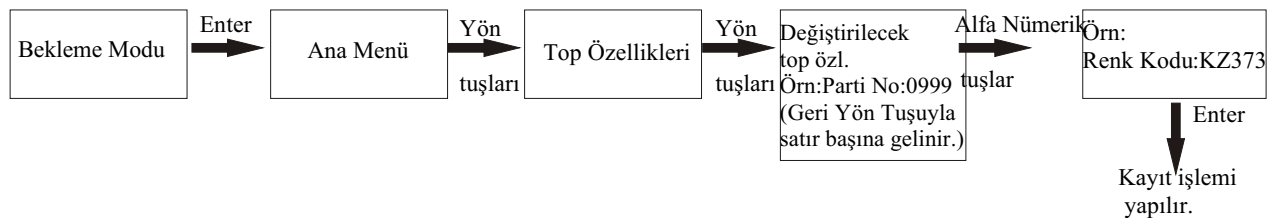

3.Kumaş Cinsi ve Bölme Oranı Ayarı:Menüde görülen bölme oranı, aktif olan kumaş cinsinin bölme oranıdır.Kumaşın Cinsine göre 50 çeşit bölme oranı girilebilir.

a.Kumaş Cinsini Değiştirme:

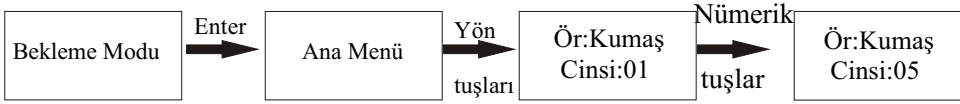

Kumaş cinsi değiştirilir ve o kumaş cinsine ait bölme oranı aktif hale getirilir.

B.Bölme Oranını Değiştirme:

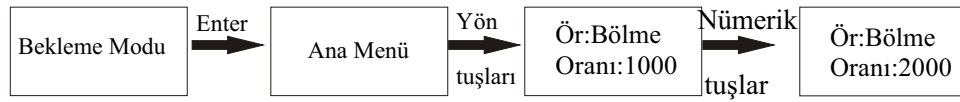

Aktif olan kumaş cinsine ait bölme oranı değiştirilir.

4.Kalibrasyon İşlemi:

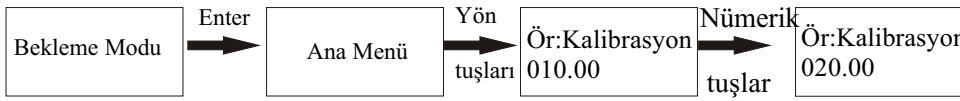

Metraj Değeri değiştirilir. Metraja göre bölme oranı otomatik olarak ayarlanır.

a. PRINT FONKSİYONU

PEY-405 Veri Terminalinin Barkod Yazıcıya direkt bağlanma özelliği sayesinde bilgisayar kullanmadan barkod etiket basmak için kullanılan fonksiyonudur.

Kalite Kontrol Masasının barkod etiket basabilmesi için gereken ayarlar;

1. Menü → Seri Haberleşme YAZICI onaylanmalı
2. Menü → (İstenebilir) Etiket Sayısı girilmeli.
3. Seri Port barkod yazıcıya bağlanmalı

Ayarlar yapıldıktan sonra barkod etiket basımı için sadece PRINT tuşuna basmak yeterlidir.PRINT tuşuna basıldığında LCD ekranı bekleme moduna döner ve Etiket Sayısı kadar Barkod Etiket bastıktan sonra Top No otomatik olarak bir artar.

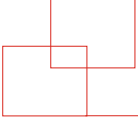

c.HATA FONKSİYONLARI

Kumaşta görülen hataların listesini oluşturmada ve yanlış girilen hata kodlarının düzeltmede, ayrıca liste son satırını silmede hata tuşlarından biri kullanılır.

Hata fonksiyonlarına erişilmesi: Herhangi konumda Hata Fonksiyon tuşlarından birine basılmasıyla Defect Input(hata girişi)ya da Defect Corr.(hata düzelt)'e erişilebilir.Girilen Hata Kodunu kaydetmek için Enter tuşuna basın. Değiştirmek istemezseniz ESC tuşuna basın. ESC tuşuna basılması sonucu bekleme moduna geçilir.

Hata fonksiyonlarından çıkmak için: ESC tuşuna basarak hata fonksiyonundan çıkarak bekleme moduna dönebilirsiniz.

1. **Defect Input(hata girişi)** : Görülen Hata Kodu ve Metrajının kaydedilebildiği kısımdır. Hata Kodu (01-50) arasında girilip Enter'a basıldığında bir alt satırda Hata Kodunun hangi hata olduğu gösterilir. Kaydetmek istiyorsanız Enter tuşuna basın.Böylece hata kodu ve metrajı kaydedilir. Kaydetmek istemiyorsanız ESC tuşuna basarak bekleme moduna geçebilirsiniz. Ayrıca o ana kadar kaydedilmiş hataların sayısını bu kısımda görebilirsiniz.

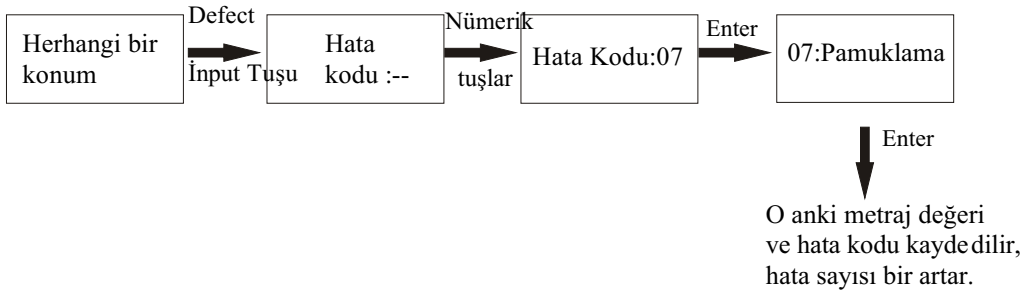

2. **Defect Corr.(hata düzelt)** : Oluşturulan hata listesinin görüldüğü kısımdır. Burada kaydedilen Hata Kodu değiştirilebildiği gibi istenildiğinde C tuşuna basarak son kaydedilen hata kodu silinebilir. Hata listesi boşsa, bu tuşa basıldığında hata listesinin boş olduğuna dair uyarı mesajı gelir.PEY-405 Veri Terminali resetlendiği zaman Hata Sayısı sıfırlanır.

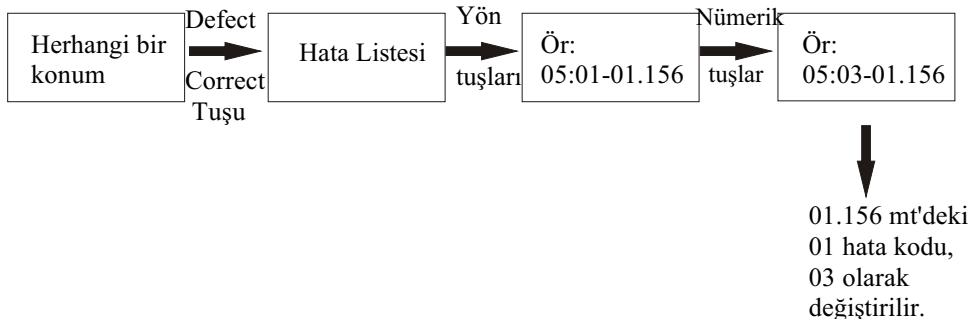

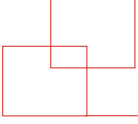

TEKNİK ÖZELLİKLERİ

Giriş Gerilimi	:220 V ac - 24 V ac
Gerilim Toleransı	:+/-10
Giriş Frekansı	:50 Hz+5
Güç	:5 W
Çalışma Sıcaklığı	:0-50 C
İzolasyon	:1200 V
Nem	: %90 Yoğunlaşmamış
Ön Panel	:4x20 LCD Ekran ve 5
Karakter Tipi	:5x7 Dog, Normal Türkçe
Tuş Takımı	: Temel İşlev, Özel Fonksiyon
ve Alfanumarik Tuşlar	
İşlemci	:24 Mhz, 8 K Bellek ve 32 K Eprom
Pc Ara Birimi	:Rs 232/ Rs 422
Dijital Giriş	:5 (Optoizole,12 Vdc, 25mA)
Dijital Çıkış	:1 (Röle, 220 V ac, 5A)
Encoder Girişi	:1 (12V, Ttl, 2 Faz)
Boyutlar	:144x144x135 mm

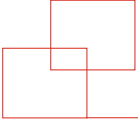

KLEMENS BAĞLANTILARI

9

Klemens Bağlantıları

